

MorganTecnica

330

Gama Cargadores Automáticos

CARRUEL AUTOMÁTICO A 10 CUNAS

El cargador 330 se utiliza para el almacenamiento y manejo de rollos de tela. El área de almacenamiento de rollos consta de dos estantes transportadores superpuestos. El estante inferior está destinado a la precarga de los rollos cuya secuencia correcta se establece mediante un panel de control especial con PC táctil interactivo.

El plano superior está dedicado a la recogida de las piezas descargadas automáticamente de la máquina extendidora tras su uso. La carga y descarga son gestionadas automáticamente por el carrusel para minimizar las paradas de máquina de la línea de extendido, mejorando su productividad.



Foto solo con fines ilustrativos

ESPECIFICACIONES TÉCNICAS

• Velocidad de rotacion	6 m/min
• Peso máximo del rollo	40 Kg
• Diámetro máximo del rollo	40 cm
• Potencia eléctrica instalada	3 Kw
• Consumo energético medio	3 Kw
• Voltaje / Frecuencia	400 V + 50/60 Hz

www.morgantecnica.com
marketing@morgantecnica.com

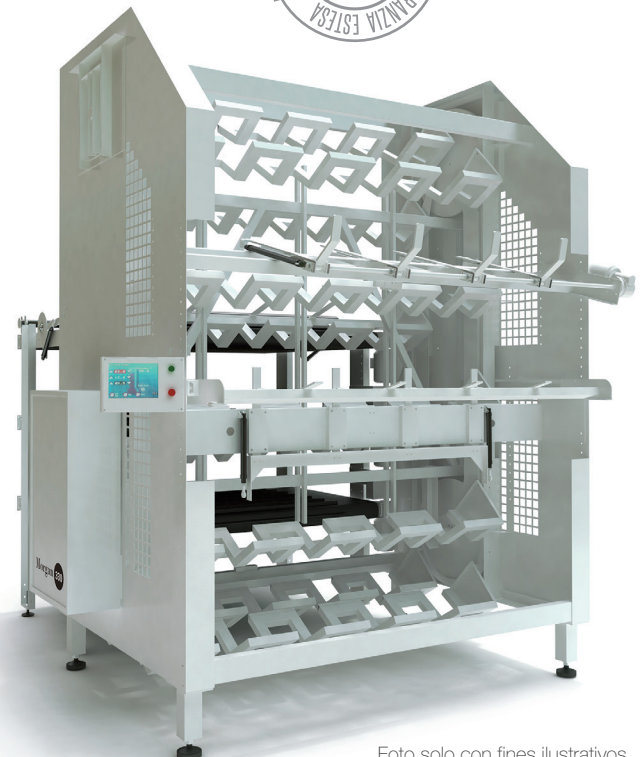
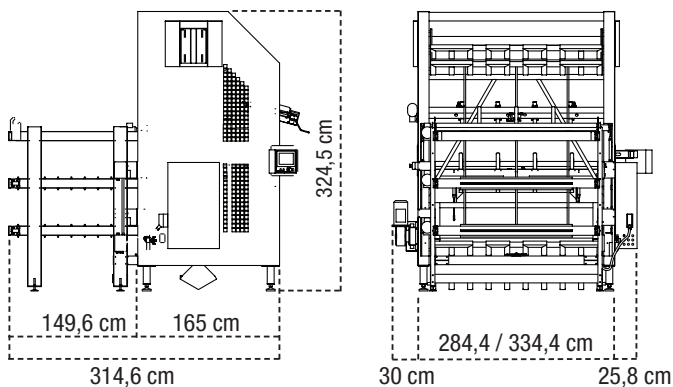
ITALY / INDIA / CANADA / HONG KONG / USA / VIETNAM

