

MorganTecnica

320

Gama cargadores automáticos

CARGADOR AUTOMÁTICO

El cargador 320 se utiliza para el almacenamiento y manejo de rollos de tela. La estructura está formada por una zona de almacén de piezas con suelos superpuestos sobre cintas transportadoras. El estante inferior está destinado a la precarga de los rollos ya preparados en la secuencia correcta de uso, mientras que el estante superior está dedicado a la recogida de

las piezas, descargadas de la máquina de extender. El mecanismo de carga y descarga se gestiona de forma totalmente automática para minimizar el tiempo de inactividad de la máquina extendidora y mejorar la eficiencia de la producción.



Foto solo con fines ilustrativos

ESPECIFICACIONES TÉCNICAS

• Velocidad de rotación	6 m/min
• Peso máximo del rollo	50 Kg
• Diámetro máximo del rollo	30 cm
• Potencia eléctrica instalada	2 Kw
• Consumo energético medio	2 Kw
• Voltaje/ Frecuencia	400 V + 50/60 Hz

www.morgantecnica.com
marketing@morgantecnica.com

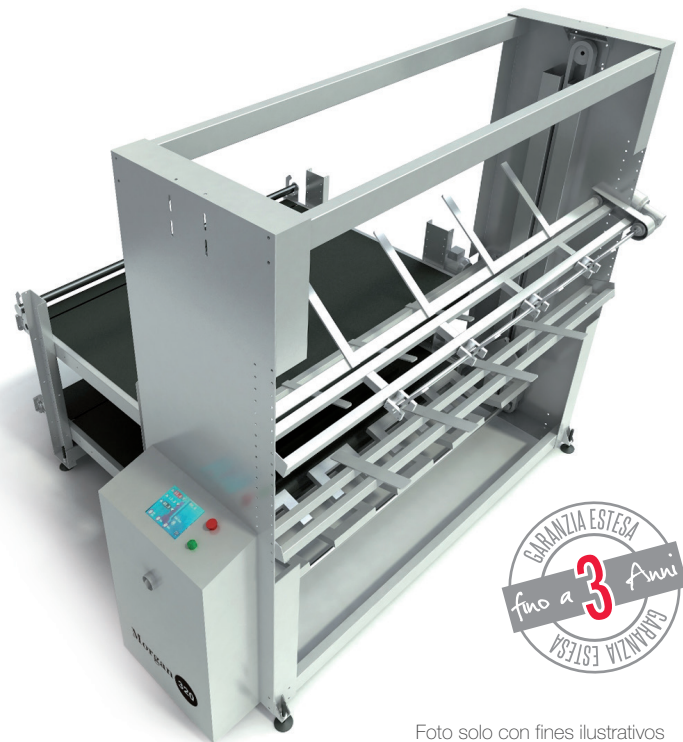
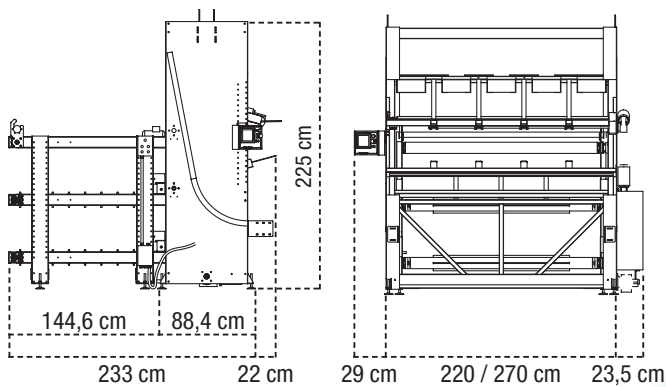
ITALY / INDIA / CANADA / HONG KONG / USA / VIETNAM

